

照明操作卓

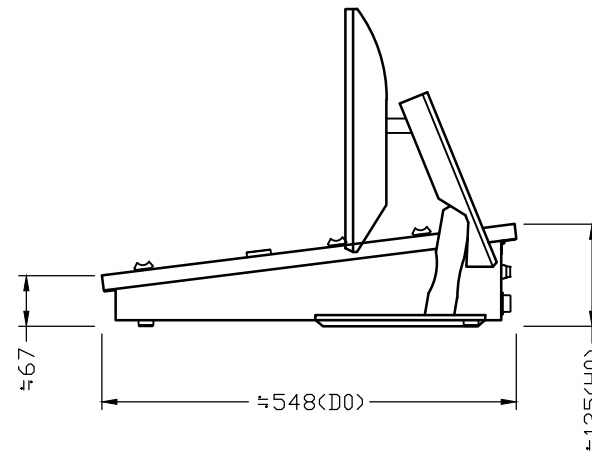
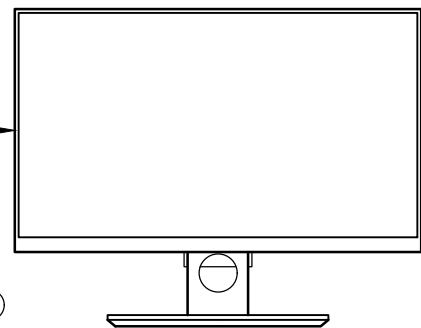
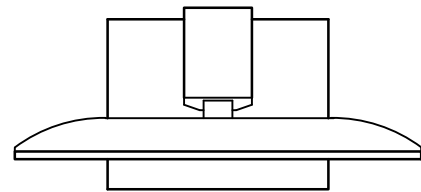

番号	名称	数量	備考
1	マスタフェーダ操作部	1式	GRAND、U/D
	メモリデータ入力操作部	1式	プリセットモード設定SW含む
2	UP/DOWNクロス操作部	1式	UP、DOWN
3	A/Bクロス操作部	1式	A、B
4	サブフェーダ操作部	1式	10本×100ページ
5	エンコーダ操作部	1式	
6	プリセットフェーダ操作部	40×2段	ジョイント機能付き
7	操作SW	1	
	USBコネクタ	1	USBメモリー接続用
8	手元明りコネクタ	1	
9	電源用コネクタ	1	
	LCD用コンセント	1	
	ヒューズ	2	POWER 10A、LCD 3A
10	接続コネクタ	1式	
11	ゴム足	1式	
12	LCD	1	23型 タッチ式
13	製造者銘板	1	
付属品	専用フレキシブル手元明り	1	LED
	接続ケーブル	1式	
	卓カバー	1式	TK-13
	キーボード	1式	
	マウス	1式	マウスパッド付
	USBメモリー	2	

板厚	SPCC t1.2
標準 塗装色	778-704 ブラック(サテン)

【基本仕様】

コントロールCH数: 1024CH
 コントロールDIM数: 1024DIM
 プリセットフェーダ: 40本×2段プリセット(ジョイント機能)
 制御機材数: 最大50台(LED器具)
 カラーLED制御: カラーピッカ、エンコーダ、カラースウォッチ、カラーフェーダ
 パレット記憶数: 100パレット
 ショーデータ数: 1000ショーデータ
 シーン記憶数: 1000シーン
 時間記憶:
 フェードタイム UP 0~99分59.9秒
 DOWN 0~99分59.9秒
 ディレイタイム UP 0~99分59.9秒
 DOWN 0~99分59.9秒
 0, 0.1~99分59.9秒
 サブフェーダ: 10本×100ページ
 チェイス: 100パターン
 外部記憶: USBメモリー
 調光信号: DMX512/1990
 ETHERNET(2ユニバス)
 電源: AC100V ±10% 50/60Hz
 消費電力: 100W
 質量: 16.2kg(卓本体)、7.42kg(LCD)
 周囲環境: 周囲温度: 0°C~40°C
 相対湿度: 45%~80%(除結露)

件名					
名称					
照明操作卓/F104					
検証・妥当性確認	設計担当	技術担当	作成日	尺度	図面番号
			2024/1/23	S=1/10	
株式会社 松村電機製作所					訂正版 V03
MATSUMURA ELECTRIC MFG.CO.,LTD.					0